



II. blok

Co by mělo předcházet ...

Kristýna Schulzová, Tomáš Prokeš



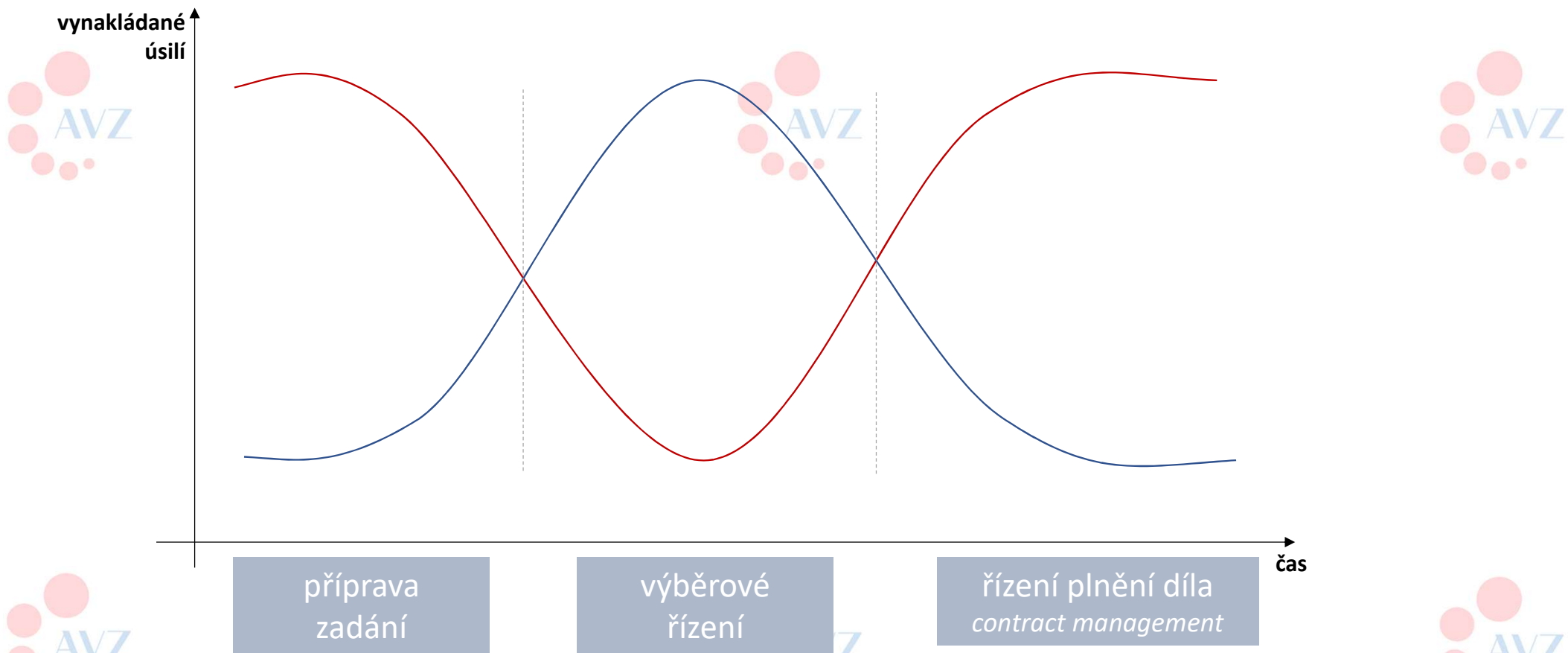



Jakou informaci (co), jak, kdy a pro koho je nutno vytvořit?

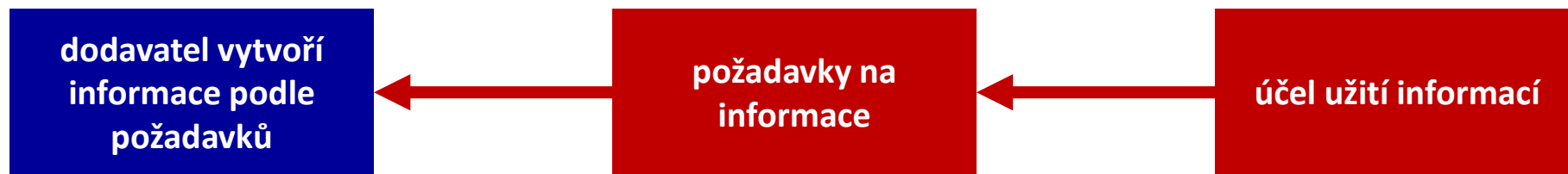

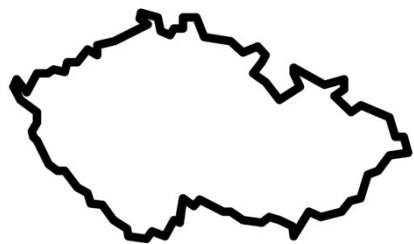

RIR

Regulatory Information Requirements



OIR

Organizational Information Requirements

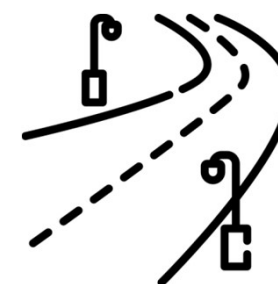
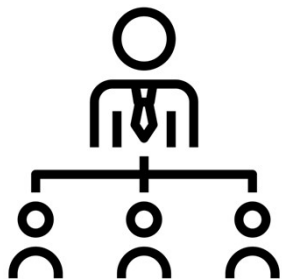

AIR

Asset Information Requirements

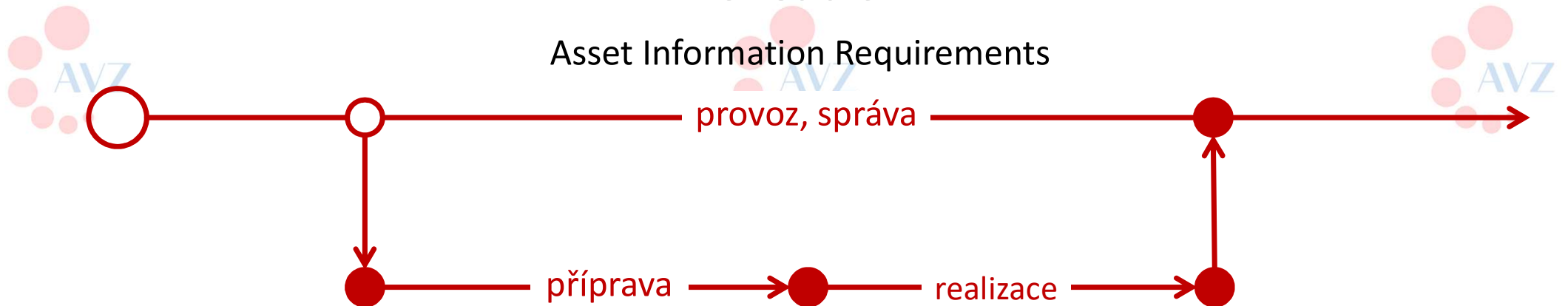

PIR

Project Information Requirements



AVZ Asociace pro veřejné zakázky
sdíleme dobrou praxi



EIR

Exchange Information Requirements

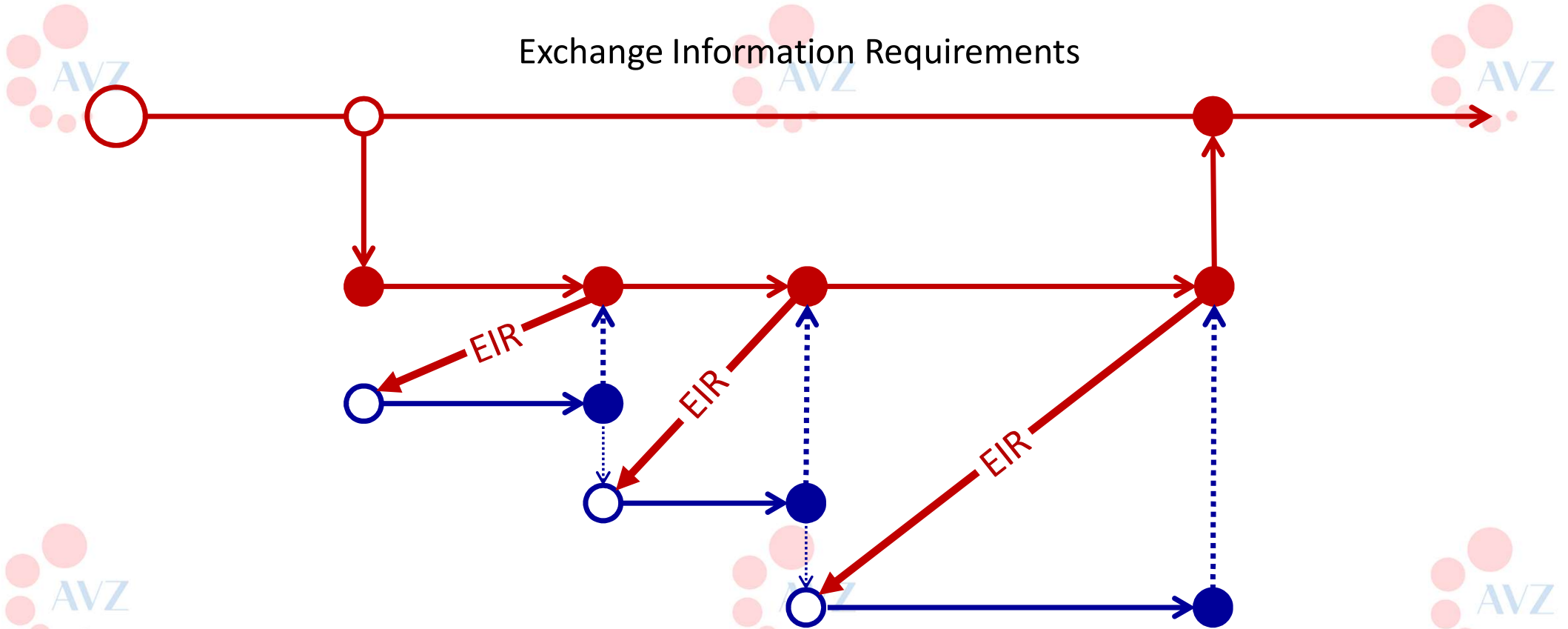

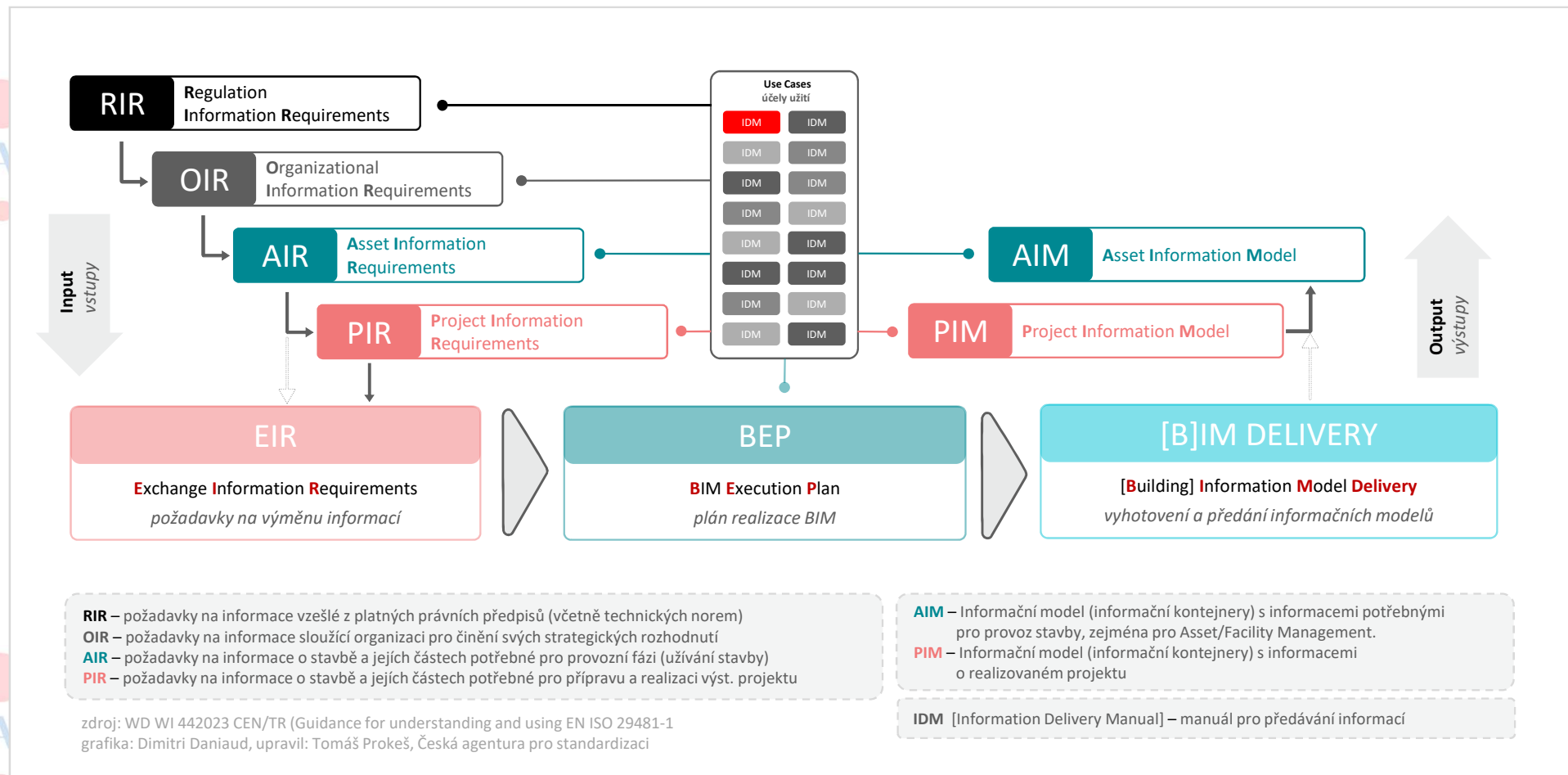

1. posouzení a zohlednění potřeb

2. Výzva k podání nabídky
3. Odpověď uchazečů
4. Uzavření smlouvy

5. Mobilizační fáze dodavatele
6. Tvorba informací
7. Předání informačn. modelu

8. Začlenění předaného modelu do AIM

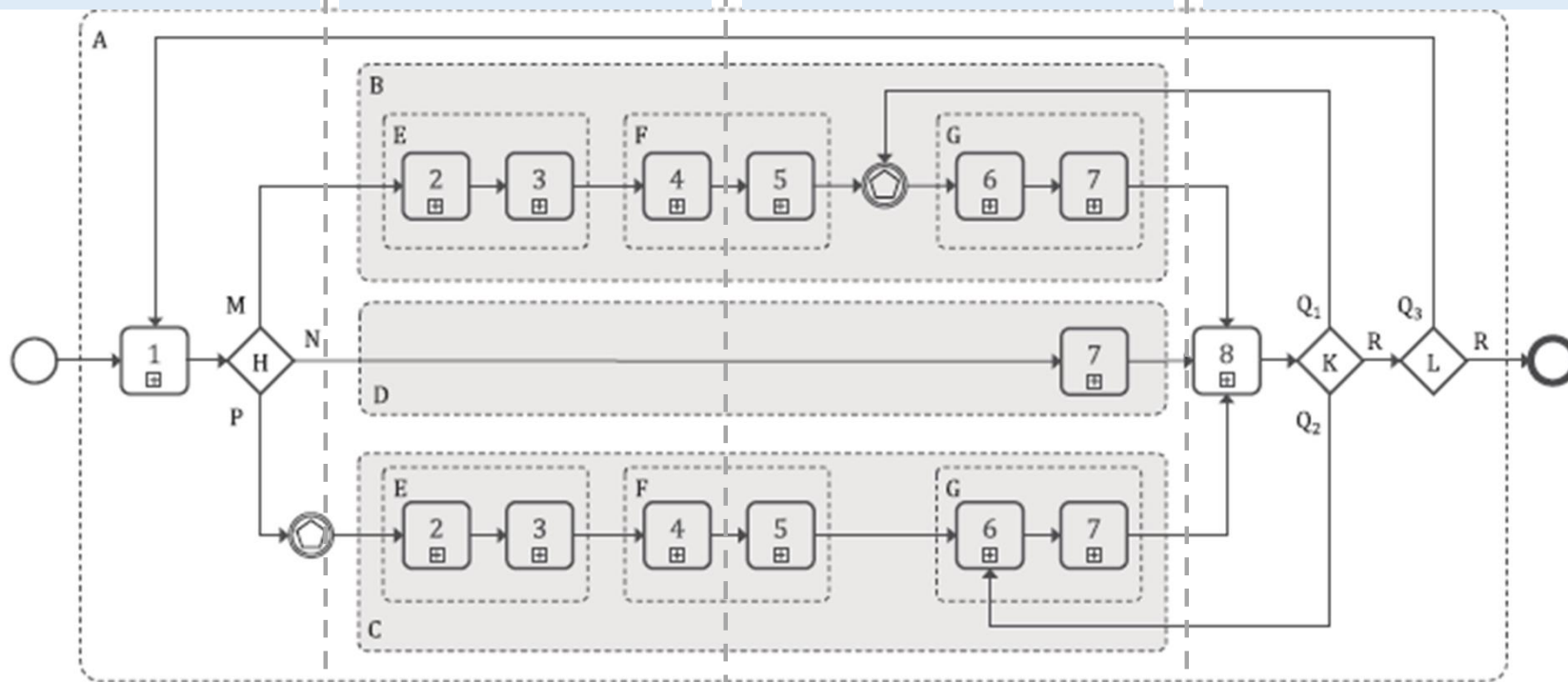

příprava
zadání

výběrové
řízení

řízení plnění díla
contract management



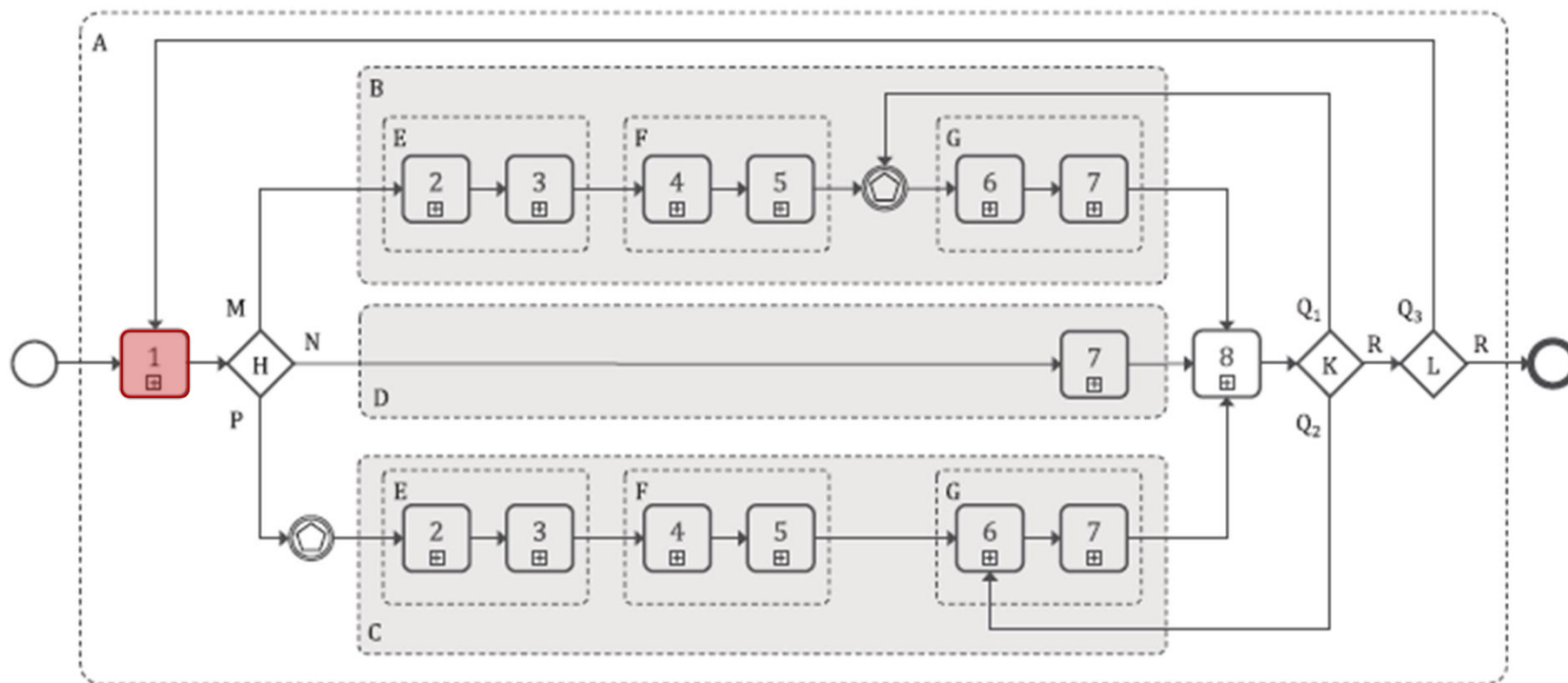

posouzení a zohlednění potřeb



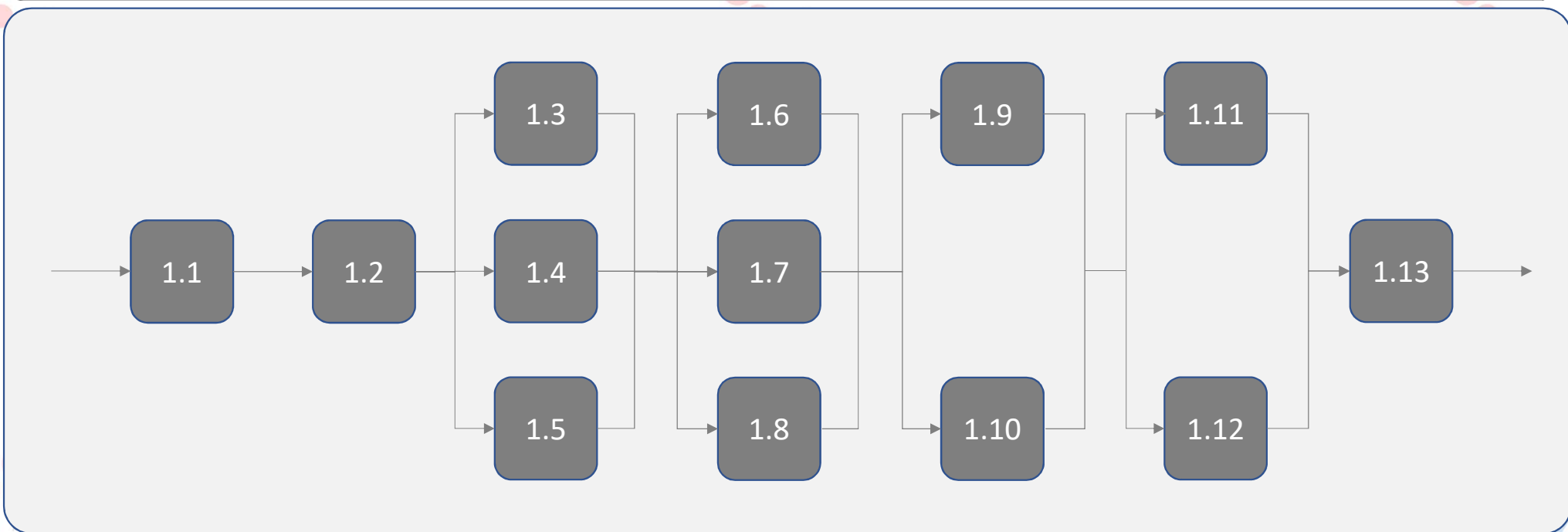
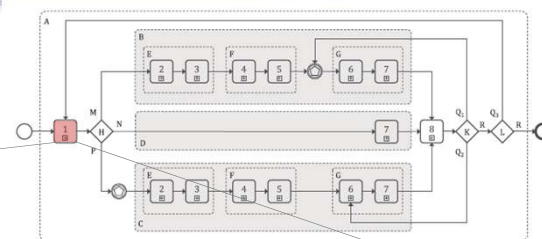

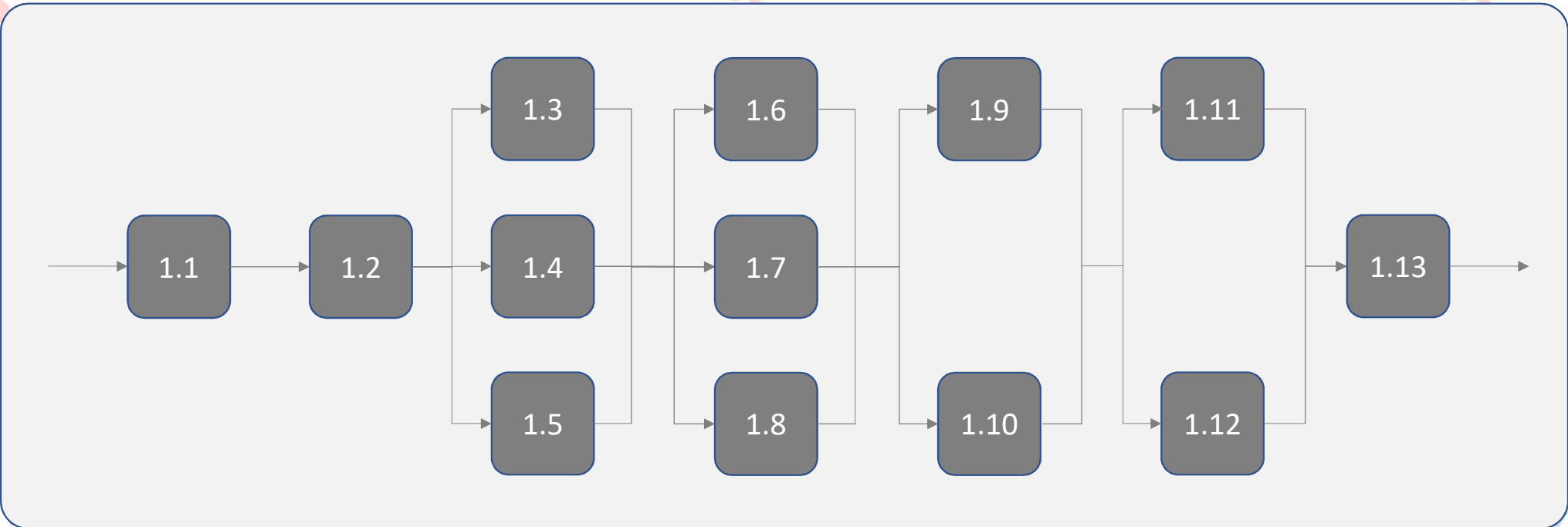

KDO

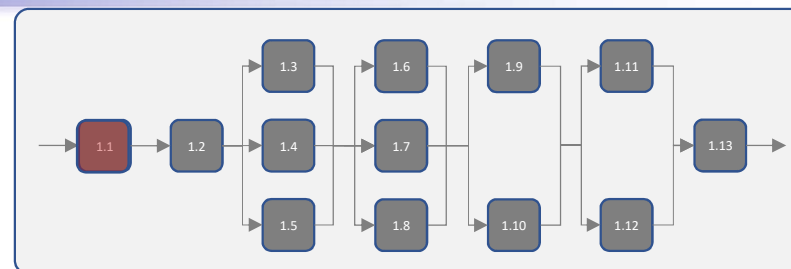

1.1 pověřit jednotlivce k plnění funkcí při managementu informací

- interní odpovědnost
- externí know-how – nenahrazuje znalost organizace!



IMPLEMENTACE BIM



Konzultant BIM

Odborný konzultant

Manažer BIM

Osoba v organizaci odpovědná za strategii využívání metody BIM na úrovni OIR

Analytický tým

Tým pro mapování potřeb organizace a návržení nových procesů

Pracovní tým

Tým pro přípravu podkladů na úrovni PIR, AIR (Projektoví manažeři, Provozní manažeři)

Správce informací

Správce propojení agendových systémů organizace



Administrátor CDE

Provoz agendových systémů organizace



AVZ Asociace pro veřejné zakázky
sdílíme dobrou praxi



Financováno
Evropskou unií
NextGenerationEU



Národní
plán
obnovy



MINISTERSTVO
PRO MÍSTNÍ
ROZVOJ ČR



NÁRODNÍ STRATEGIE
VEŘEJNÉHO ZADÁVÁNÍ

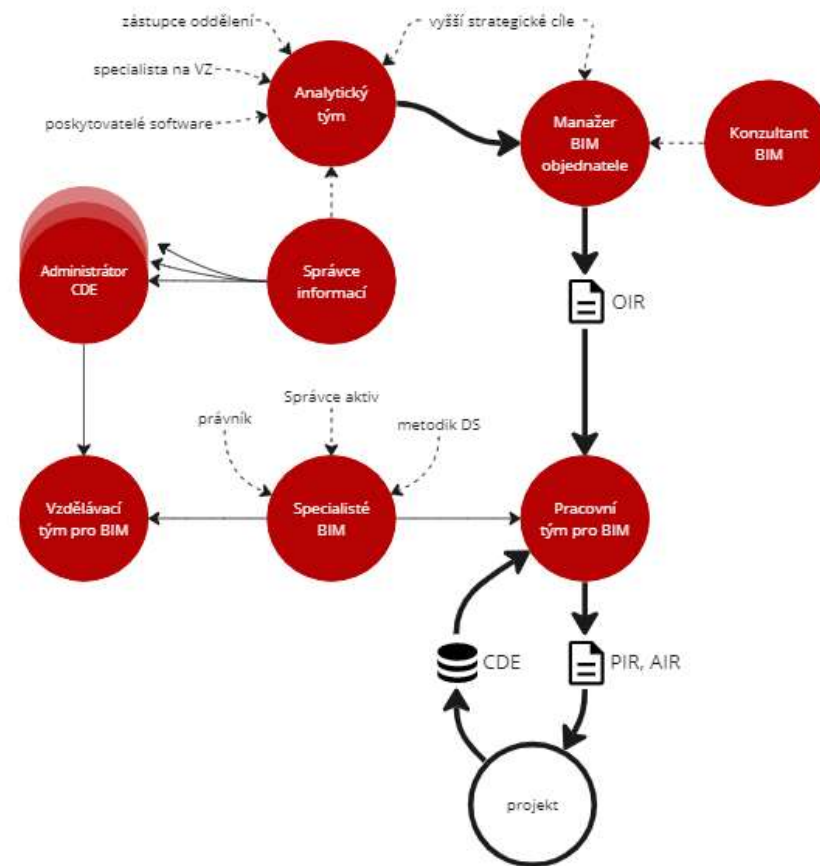

CO – OIR

informační strategie organizace

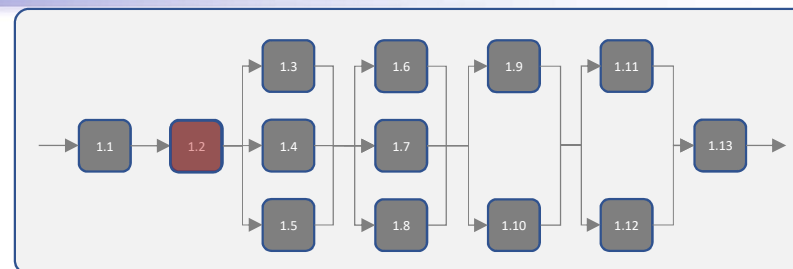

1.2 požadavky organizace na informace

Strategický cíl

Metrika jeho plnění

Informace pro nejvyšší management o plnění cíle



V České republice působí tyto ústřední orgány státní správy, v jejichž čele je člen vlády:

1. Ministerstvo financí	Celní zákon								
4. Ministerstvo kultury	Zákon o státní památkové péči								
5. Ministerstvo práce a sociálních věcí	Zákon o inspekci práce <i>(neaktuální agenda v RPP)</i>								
6. Ministerstvo zdravotnictví	Zákon o ochraně veřejného zdraví	Lázeňský zákon							
8. Ministerstvo vnitra	Zákon o integrovaném záchranném systému	Zákon o požární ochraně	Zákon o státních hranicích						
9. Ministerstvo průmyslu a obchodu	Energetický zákon	Zákon o dodání energií							
10. Ministerstvo pro místní rozvoj	"NOVÝ" STAVBAŘÍ ZÁKON	Zákon o ohřevné technice	Zákon o vlastnictví nemovitých věcí						
11. Ministerstvo zemědělství	Zákon o státní zemědělské a lesní správě	Zákon o vodním hospodářství a kanalizaci	Zákon o ochraně zemědělnického výrobku	Zákon o myslivosti	Zákon o pozemkových úpravách (divně zprac.)	Zákon o lesích (divně zpracované činnosti)			
12. Ministerstvo obrany	Zákon o zbrojním průmyslu a obraně České republiky								
13. Ministerstvo dopravy	Zákon o letecké dopravě	Zákon o dráhách	Zákon o pozemních komunikacích	Zákon o vnitrozemské plavbě					
14. Ministerstvo životního prostředí	Zákon o ochraně území a krajiny	Zákon o čistotě a ochraně ovzduší	Zákon o odpadech	Zákon o posuzování vlivů na ŽP	Zákon o integrované prevenci	Zákon o prevenci závažných havárií	Zákon o ochraně zem. půdního fondu	Zákon o geologických pracích	
V České republice působí tyto ústřední orgány státní správy:									
3. Český báňský úřad	Horní zákon	Zákon o nakládání s těžebním odpadem							
6. Správa státních hmotných rezerv	Nouzové zásoby ropy								
7. Státní úřad pro jadernou bezpečnost	Atomový zákon								
11. Český telekomunikační úřad	Zákon o elektronických komunikacích								

MMR pracuje na mapování RIRů pro potřeby DSŘ

Průzkum

CO - AIR



• identifikace

- Jaká aktiva (stavby) organizace vlastní/provozuje?
- jsou všechny předmětem (B)IM?

• požadavky na informace o aktivu

- agendy vykonávané v souvislosti se správou, údržbou a provozem majetku
- informace potřebné pro výkon těchto agend

• předvídatelné spouštěcí události

- pravidelná údržba
- revize, inspekce, kontroly
- audity,
- plánovaná obnova / renovace

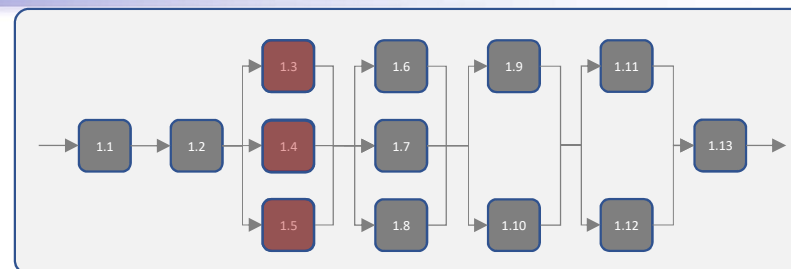

- 1.3 identifikace aktiva pro správu informací
- 1.4 požadavky na informace o aktivu
- 1.5 určit předvídatelné spouštěcí události



JAK - standard



- **informační standard**

- struktura, pojmenování, formáty...
- datové standardy

- **metody a postupy**

- sběr informací u existujících staveb – pasportizace
- sběr informací u nově budovaných staveb – např. procesy Soft Landings
- sběr nově generovaných informací v průběhu provozu - revize, odsouhlasování, zabezpečení, předávání informací

- **referenční informace a sdílené zdroje**

- podklady, šablony, ...

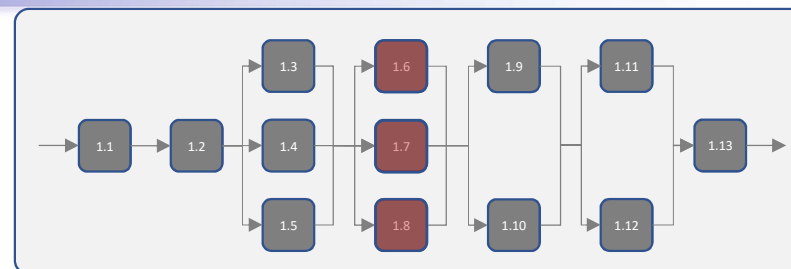

1.6 informační standard aktiva

1.7 metody a postupy tvorby informací

1.8 referenční informace a sdílené zdroje



KDE - úložiště

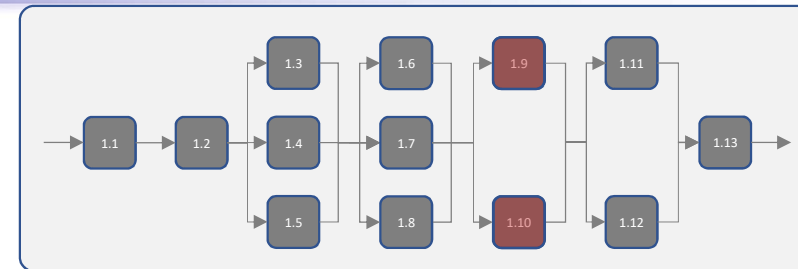

1.9 stanovit společné datové prostředí

1.10 stanovit napojení na podnikové systémy

společné datové prostředí (CDE)

= **dohodnutý zdroj informací** pro jakýkoliv projekt nebo aktivum pro uchovávání, spravování a šíření jednotlivých informačních kontejnerů prostřednictvím řízeného procesu

úložiště dat a jejich napojení na podnikové systémy



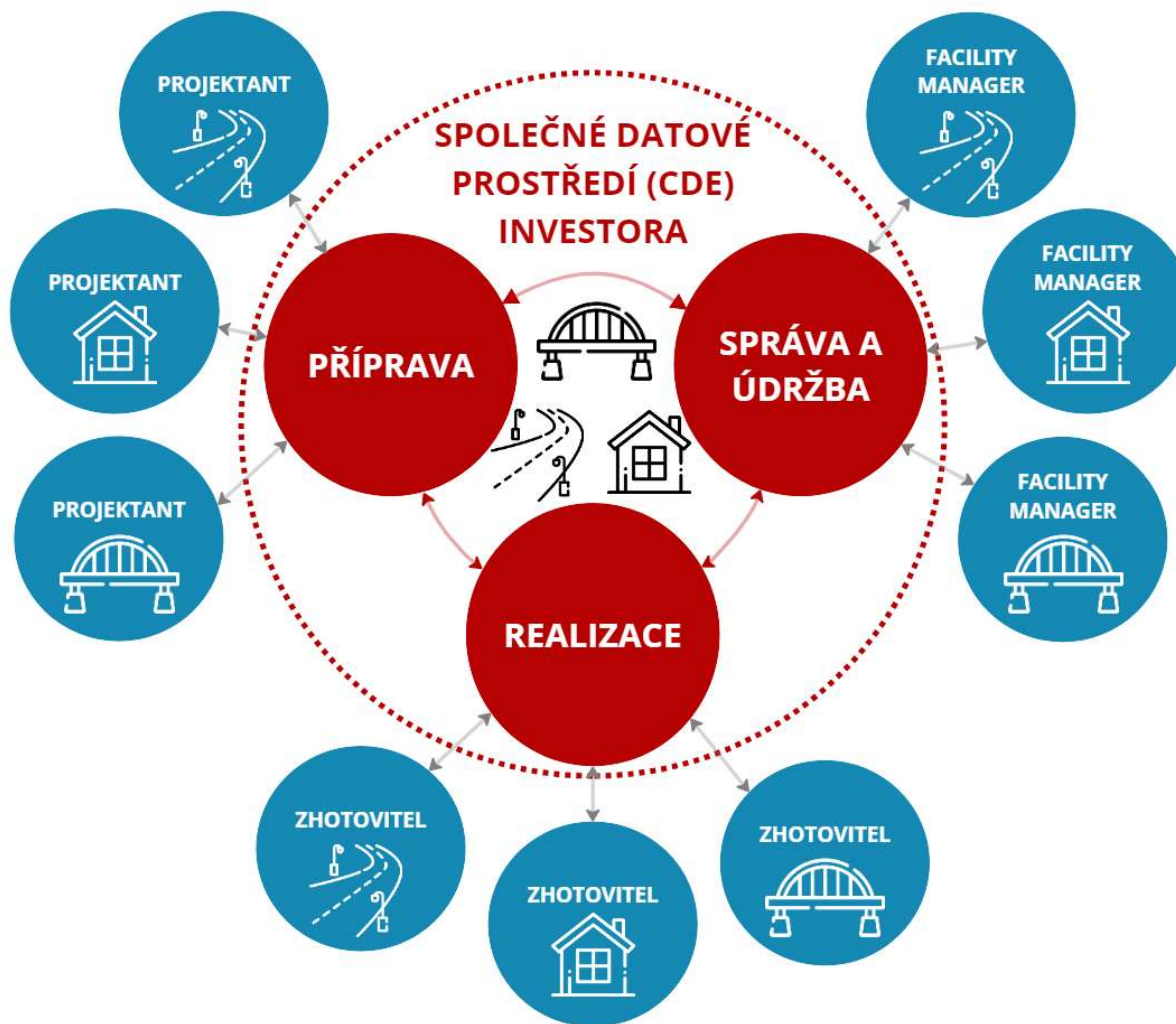

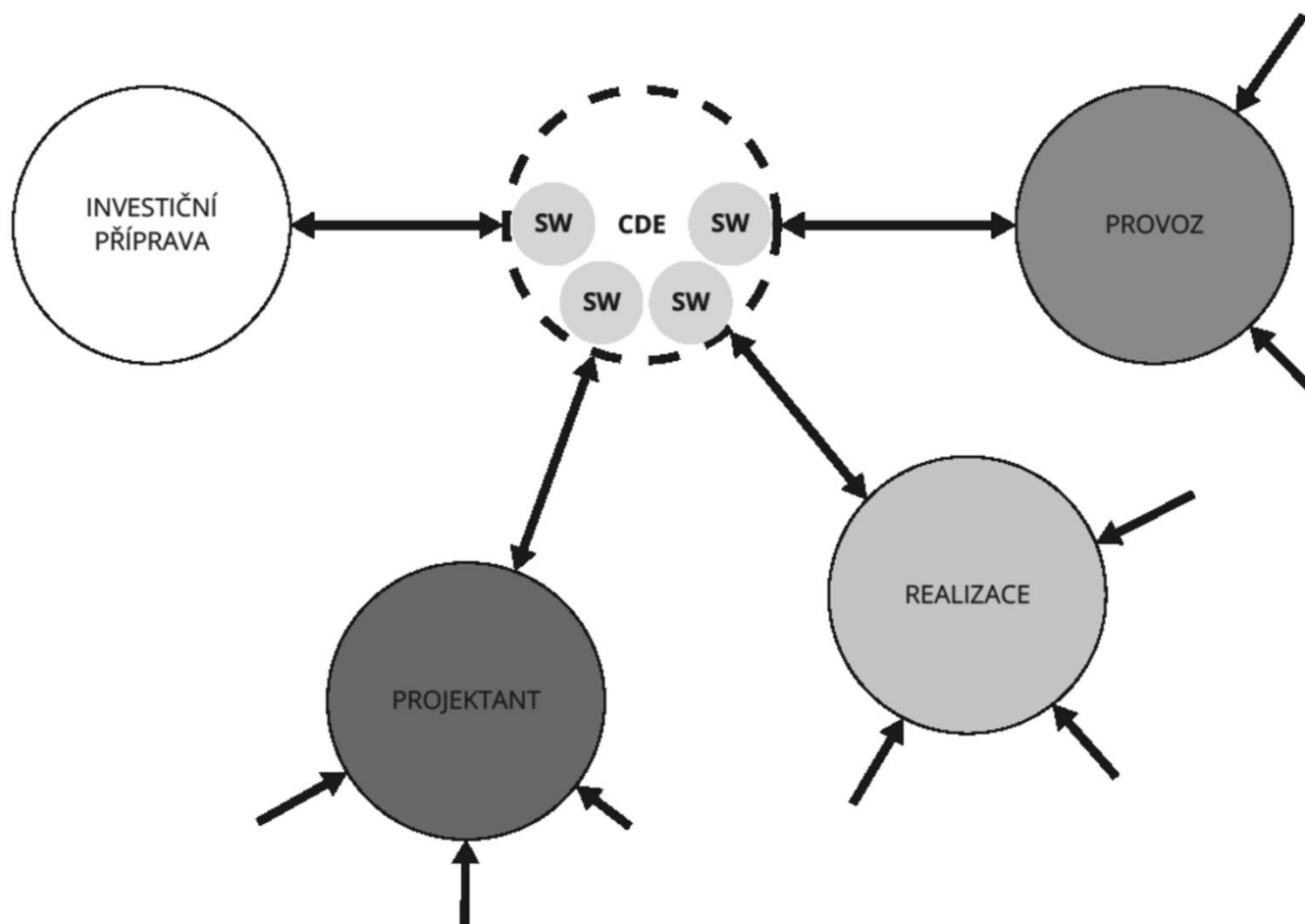

OBSAH

struktura informačního modelu

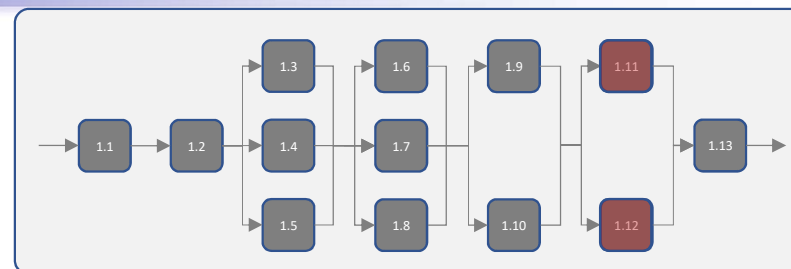

1.11 vytvořit informační model aktiv (AIM)

1.12 stanovit procesy k jeho udržování

- stávající podnikové systémy
- nově zachycené informace (např. z pasportizace)
- informace vytvořené v budoucnu (např. v rámci výstavby)

- procesy údržby informačního modelu – jak a za jak dlouho se změny ve fyzickém světě promítnou do digitálního?



Informační protokol

popsat a zezáväzňit standardy

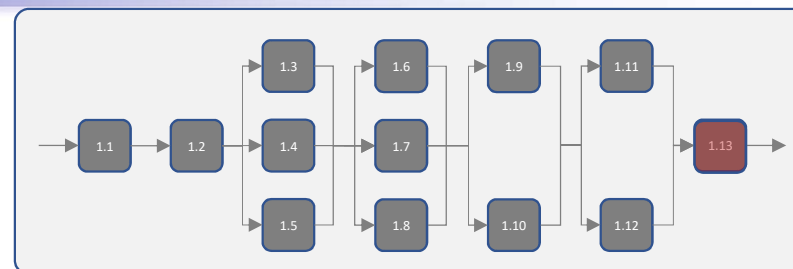

1.13 stanovit informační protokol aktiva
(Asset Information Protocol)

- práva a povinnosti při tvorbě a užívání informací
- relevantní dokumenty
- závaznost popsaných standardů a procesů

součást zadávací dokumentace – a tedy i veškerých smluvních vztahů souvisejících se správou informací!



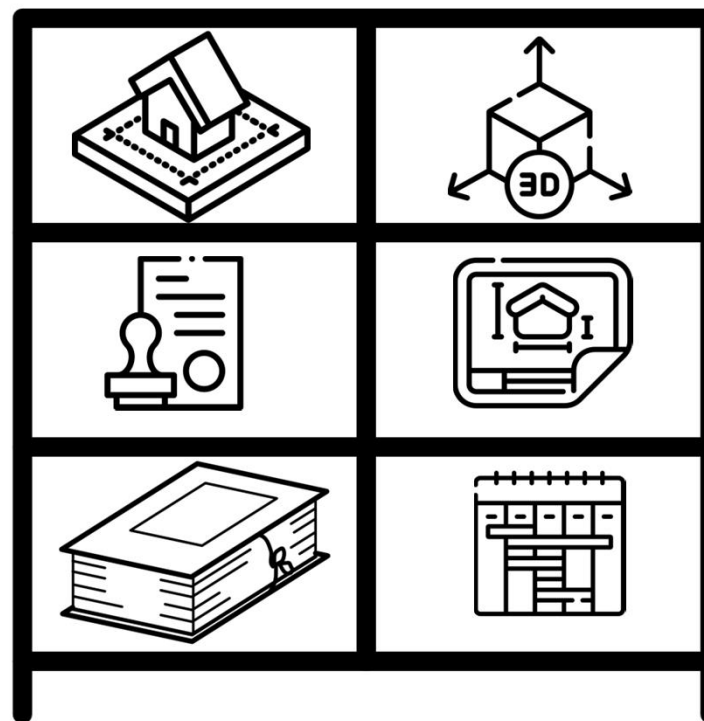

BIM v kontextu veřejných zakázek

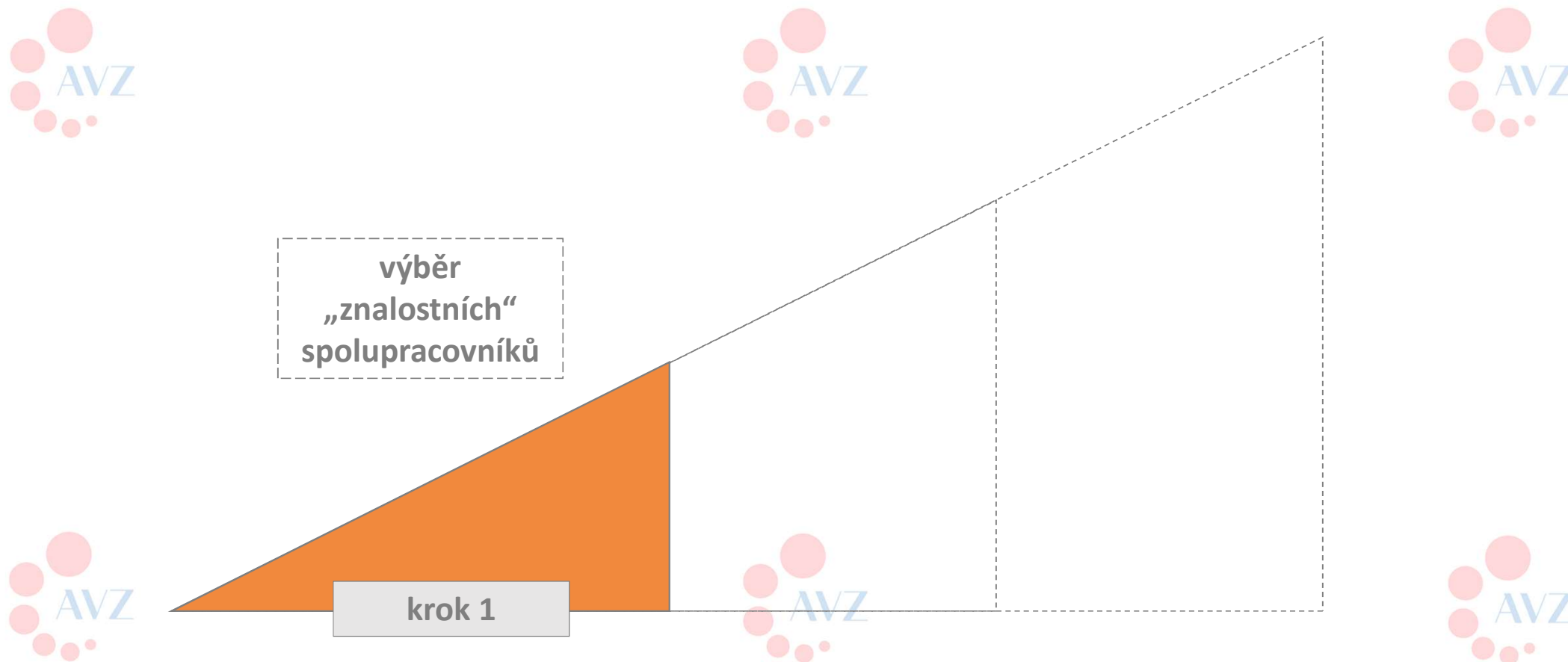

BIM v kontextu veřejných zakázek



Výběr nástrojů
a tvorba
úložišť

krok 1

krok 2



BIM v kontextu veřejných zakázek

výběr dodavatele
díla/služeb
a informací

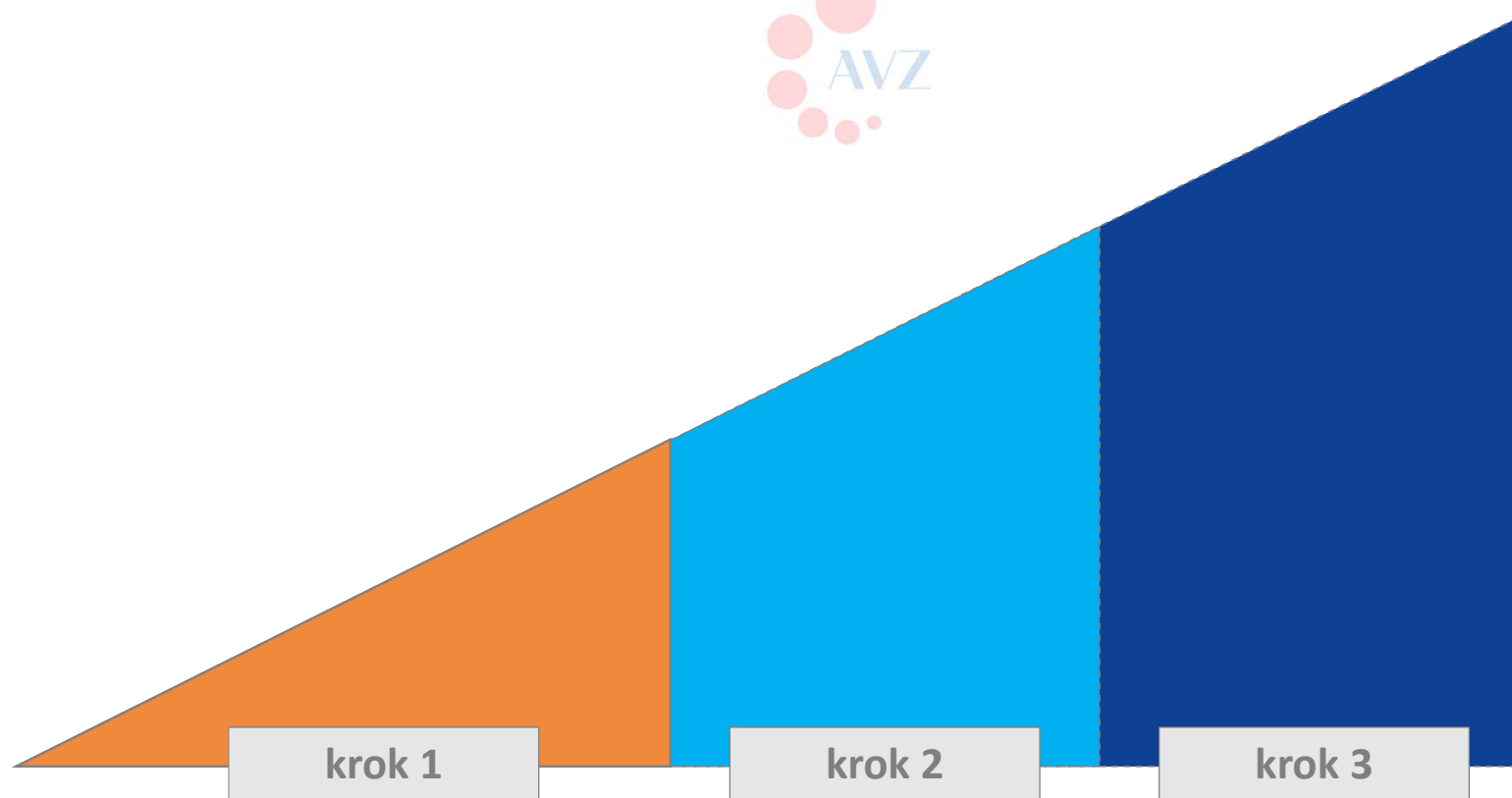

krok 1

krok 2

krok 3

BIM v kontextu veřejných zakázek

výběr dodavatele
díla/slужeb
a informací

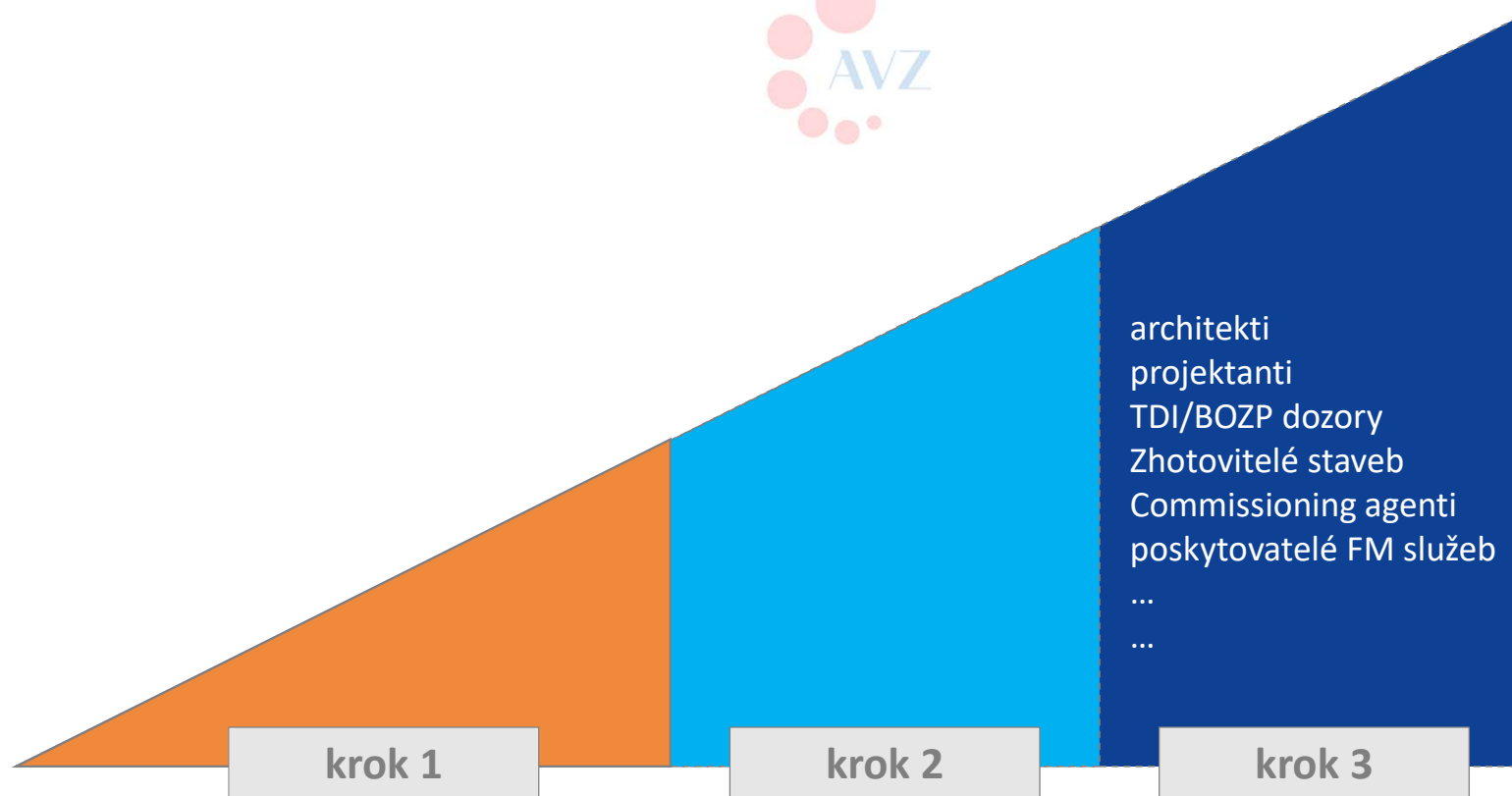

BIM v kontextu veřejných zakázek

pozdávka na navazující
odpolední bloky programu

14:00 – 15:00

krok 1

krok 2

krok 3

15:00 – 16:00